

cadre aluminium
non représenté

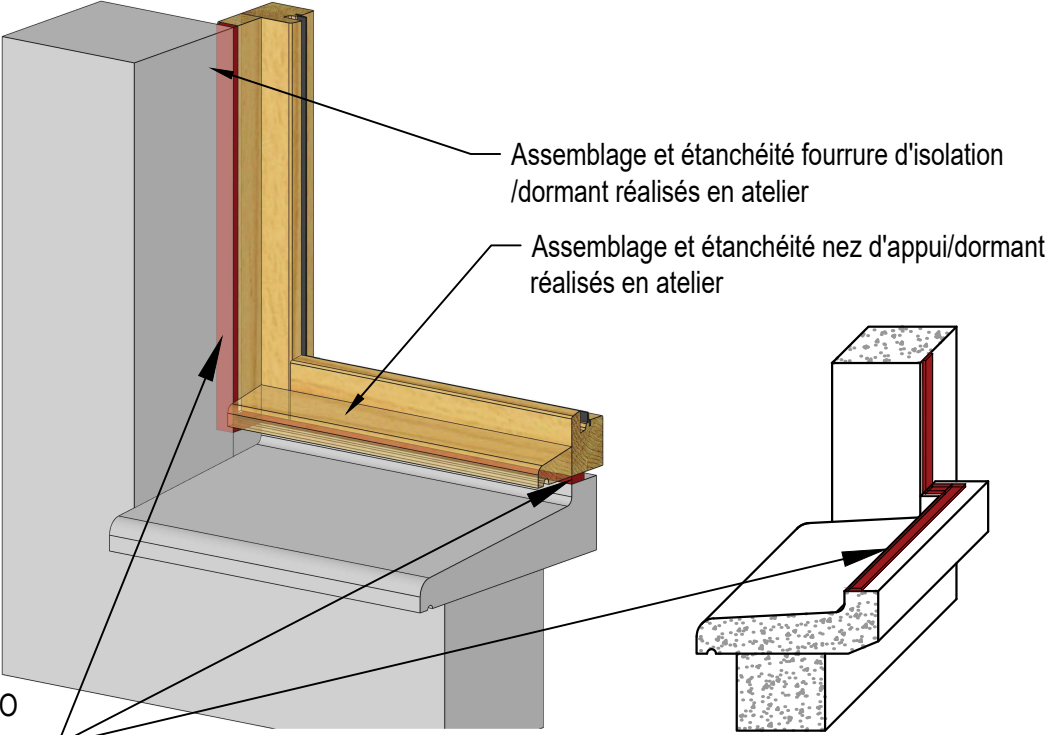

Calfeutrement de la menuiserie sur le GO réalisé entre le support et le profilé bois

Calfeutrement entre le gros-oeuvre et le profilé bois de la menuiserie mixte bois-aluminium (représenté sans le cadre aluminium)

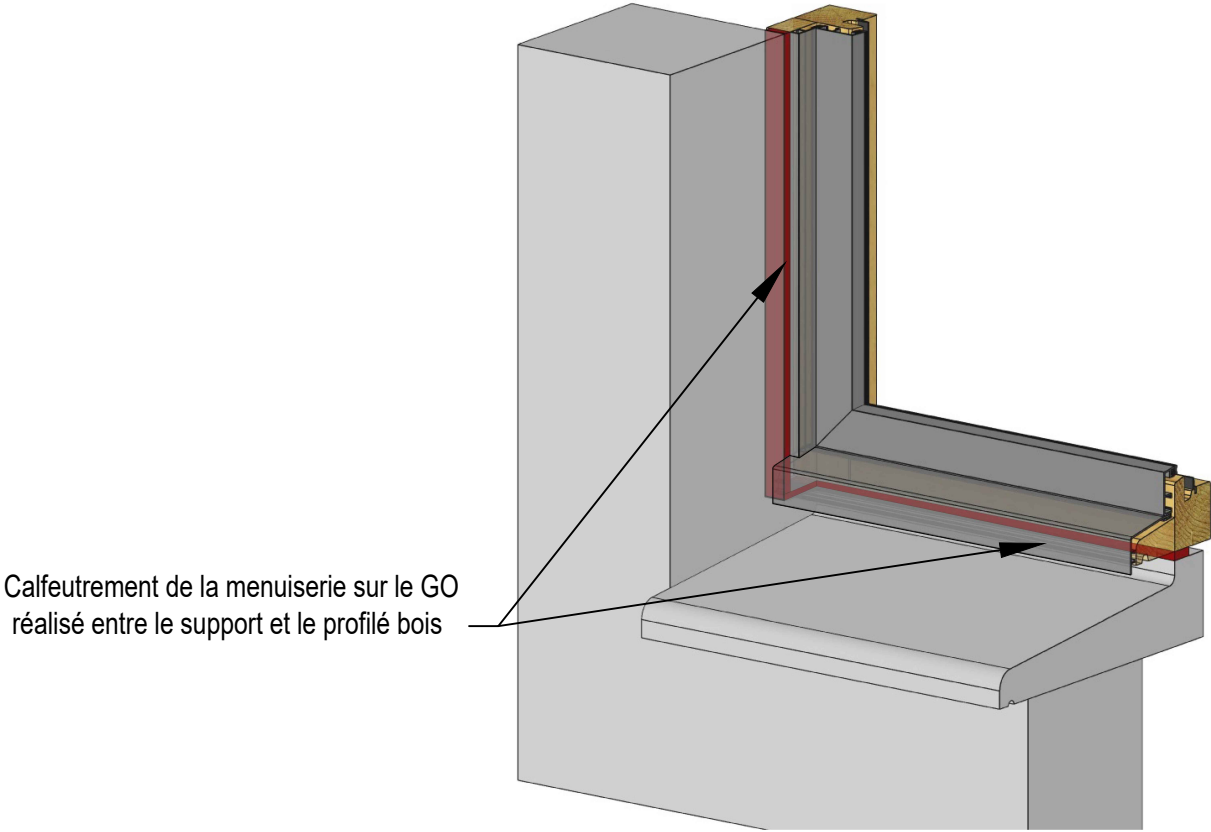

Calfeutrement de la menuiserie sur le GO réalisé entre le support et le profilé bois

FENETRE MIXTE BOIS-ALUMINIUM 68 mm

Mise en oeuvre en applique intérieure avec rejingot déporté d'une fenêtre avec une liaison mixte bois-aluminium non étanche - Détail continuité de l'étanchéité sur appui

04/12/2024

FMBA-RPS 4

Vue 3D

indice 0

Il est rappelé à l'utilisateur qui consulte le site et utilise les informations qu'il contient, qu'il doit les utiliser sous sa seule responsabilité en vérifiant leur pertinence, leur cohérence et leur non obsolescence.

www.catalogue-bois-construction.fr



CODIFAB
Développement des Industries Françaises
de l'Assemblage et du Bois